

OVERBECK FÖRDERTECHNIK GMBH

FÖRDERANLAGEN FÜR HANDEL UND DIENSTLEISTUNG · ROLLENFÖRDERER · GURTFÖRDERER · SONDERANFERTIGUNGEN



Bedienungs- und Wartungsanleitung

Hubgestell - Palettenfördertechnik
Type: QSHU

WN 1262

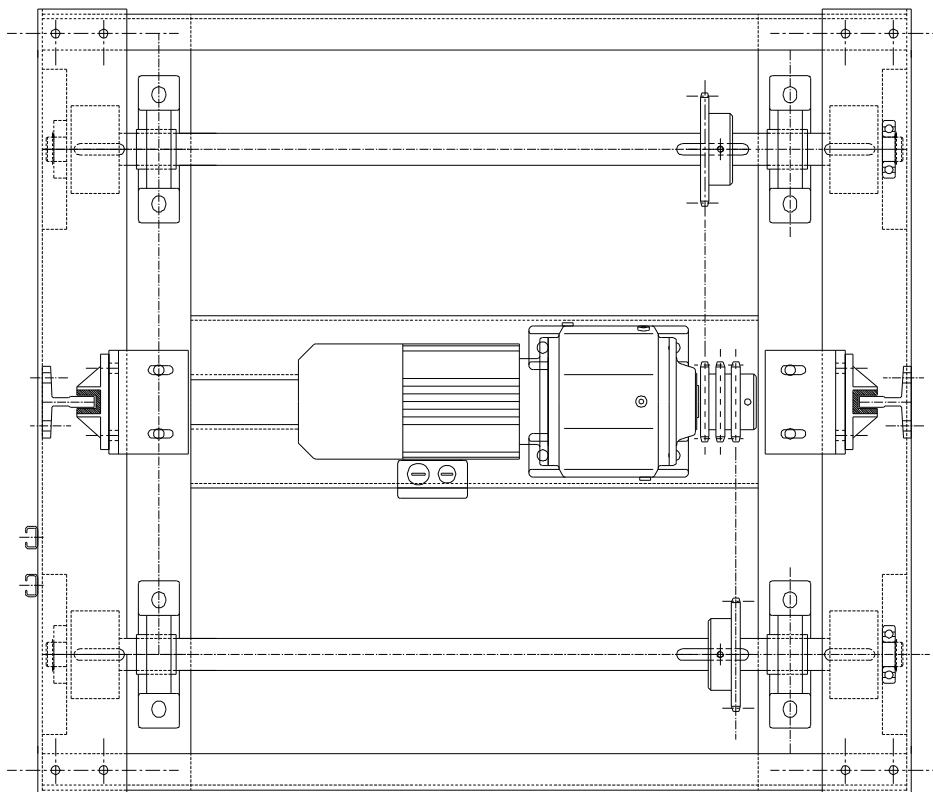

OVERBECK FÖRDERTECHNIK GMBH

FÖRDERANLAGEN FÜR HANDEL UND DIENSTLEISTUNG · ROLLENFÖRDERER · GURTFÖRDERER · SONDERANFERTIGUNGEN



Typ: QSHU

Blatt: 2

Ausgabe: WN 1262

Datum: 01.06

Wartung und Pflege

1. Wartung



Elektrische Stromzuführung abschalten, Hauptschalter in Stellung **AUS** bringen und gegen unbeabsichtigtes Einschalten sichern.

- Die Schrauben und Muttern der Lager und der Motorbefestigung auf festen Sitz prüfen und ggf. nachziehen.
- Die Antriebsketten sind auf Verschmutzung zu überprüfen. Die Kette darf nicht zu straff gespannt sein.

Der Durchhang am Leertrum der Kette soll etwa 0,5 - 1 mm betragen. Die Spannung ist ggf. an der Spannvorrichtung zu korrigieren. Verschlissene Ketten müssen ersetzt werden.

- Prüfung der Kettenanschlußglieder auf Verschleiß und Funktion.
- Sichtprüfung der Laufrollen am Exenter auf korrekten Sitz und Verschleiß.
- Sichtprüfung am Getriebe auf Dichtigkeit.

2. Schmierung

Zur Schmierung der Ketten ist ein dünnflüssiges, säurefreies Mineralöl zu verwenden. Zu empfehlen ist die Verwendung eines Kettenölsprays. Das Schmiermittel dringt bis ins Kettengelenk vor und bildet einen temperatur- und druckbeständigen Schmierfilm. Er wird nicht durch Wasser abgewaschen und auch nicht - wie gewöhnliches Öl - abgeschleudert.

Die Stehlager bzw. Flanschlager des Förderers sind mit Lithiumfett der Konsistenzklasse 2 oder 3 DIN 51818 abzusmieren. Beschädigte Lager sind zu ersetzen, wobei in diesem Fall auch die Welle

genauestens zu überprüfen ist, und bei Schäden ausgetauscht werden sollte.

- Das Getriebe soll einer regelmäßigen Schmierstoffkontrolle unterzogen werden. Ein Schmierstoffwechsel ist im Abstand von 10.000 Betriebsstunden oder spätestens nach zwei Jahren durchzuführen. Die den Getriebemotoren beigefügten Anleitungen der Hersteller bezüglich der Auswahl der Schmierstoffe sind zu beachten.

Der verwendete Getriebemotor ist betriebsfertig mit einer Öl- bzw. Fettfüllung ausgerüstet.

3. Wartungsplan

Die im Wartungsplan WN 1273 angegebenen Wartungsvorschriften und -intervalle sind unbedingt zu beachten.

4. Allgemeine Hinweise

Bei allen Wartungs- und Reparaturarbeiten ist der elektrische Strom abzuschalten und gegen unbeabsichtigtes Einschalten zu sichern.

Die geltenden Unfallverhütungsvorschriften sind zu berücksichtigen.

OVERBECK FÖRDERTECHNIK GMBH

FÖRDERANLAGEN FÜR HANDEL UND DIENSTLEISTUNG · ROLLENFÖRDERER · GURTFÖRDERER · SONDERANFERTIGUNGEN

Typ: QSHU

Blatt: 3

Ausgabe: WN 1262

Datum: 01.06

Einzelteile Hubgestell

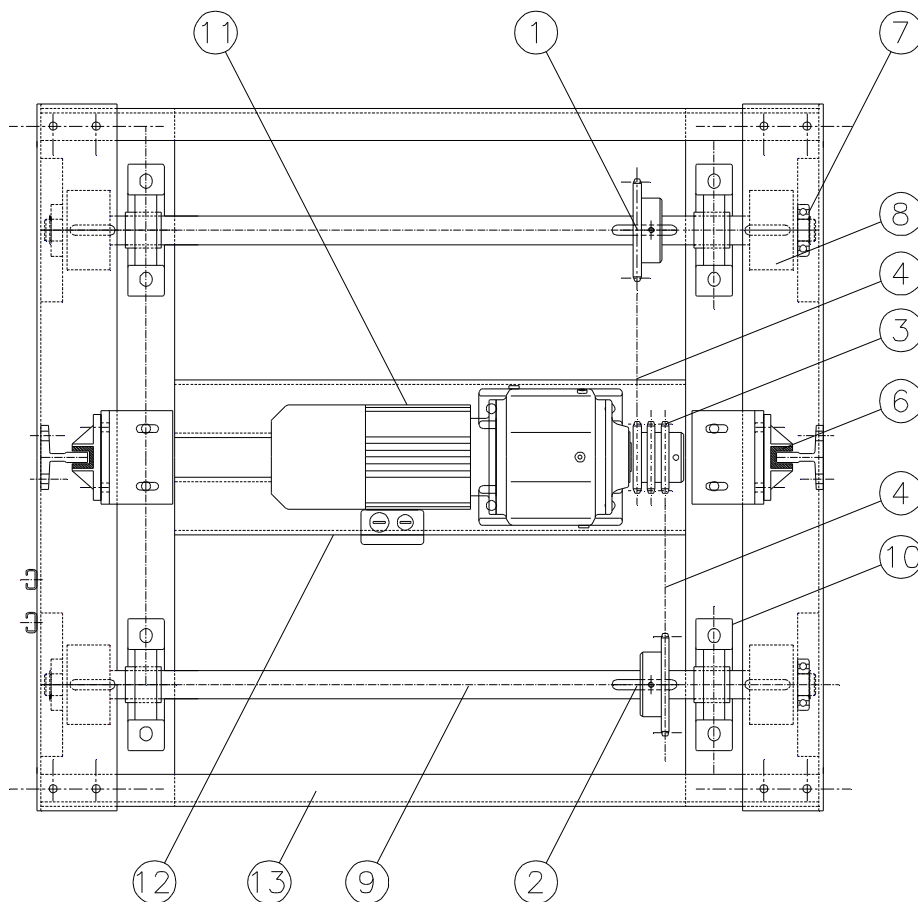

Pos.- Nr.	Benennung	Ersatzteilnummer
1	Kettenrad 12B-1 z=23, B=40 mit Nut und Festellschraube	RM 97 328
2	Kettenrad 12B-1 z=23, B=40 mit Spannsatz	RM 84 720
3	Triplex- Kettenrad 12B-3, z=15, B=30	RM 84 608
4	Einfach- Rollenkette 12B-1 vorgereckt	RM 97 432
5	Kettenschloß 12B-1 mit Splintverschluß	RM 80 809
6	Aclathaneinlage FS 16B	RM 80 050
7	Laufrolle NPPU 206	RM 80 058
8	Exenter	siehe Ersatzteilliste
9	Welle \varnothing 40 x 1010	siehe Ersatzteilliste
10	Stehlager UCP 208	RM 97 752
11	Getriebemotor	siehe Motorenliste
12	Untergestell	QS HU
13	Obergestell	QS HU